

**Zapytanie ofertowe dotyczące wykonania ogrodzenia placu przy budynku świetlicy wiejskiej w miejscowości Lenarczyce od strony działki 100/4.**

Postępowanie o wartości poniżej 30 000 euro zgodnie z art. 4 pkt 8 ustawy Prawo zamówień publicznych (t.j. Dz. U. z 2013 r., poz. 907 z późn. zm.).

**Zamawiający:**

Gmina Obrazów  
Obrazów 84  
27 – 641 Obrazów  
pow. sandomierski woj. świętokrzyskie  
tel. (15) 836 51 62  
fax (15) 836 55 51  
NIP 864 175 19 16  
REGON 000545372

**1. Przedmiot zamówienia:**

**Przedmiotem zamówienia jest wykonanie ogrodzenia placu przy budynku świetlicy wiejskiej w miejscowości Lenarczyce od strony działki 100/4.**

**Opis przedmiotu:**

1. Roboty rozbiórkowe istniejącego, technicznie zużytego ogrodzenia (demontaż stalowych słupków, siatki ogrodzeniowej)
2. Oczyszczenie oraz niwelacja terenu w miejscu planowanej inwestycji.
  - demontaż dwóch betonowych słupów o przekroju 20x20cm, znajdujących się przy ogrodzeniu,
3. Wykonanie ogrodzenia od strony działki o nr ewid. 100/4 z siatki stalowej ocynkowanej powlekanej PCV – kolor zielony:
  - długość ogrodzenia: 49 mb; dodatkowo brama wjazdowa o szerokości 5 m;
  - wysokość siatki 150 cm ( oczka o wym. 50 mm x 50 mm, grubość drutu wraz z otuliną PCV 3,7 mm)

Siatka powinna być napięta sztywno, jednak tak, aby nie ulegały zniekształceniu jej oczka.

- słupki bramowe stalowe zabetonowane w fundamencie o wym. 40 cm x 40 cm x 80 cm – beton C16/20 ( słupek o wysokości ok. 230 cm, o wym. 10 cm x 10 cm, gr. ścianki 4,00 mm)
- słupki pośrednie stalowe, zabetonowane w fundamencie o wym. 30 cm x 30 cm x 60 cm – beton C16/20 ( słupki o wysokości 200 cm, o średnicy 4,8 cm, gr. ścianki 2,93 mm, rozstaw słupków – 2,50 m)
- odkosy z rur stalowych wykonane przy słupkach zgodnie z załącznikiem graficznym (odkosy o średnicy 4,8 cm, gr. ścianki 2,93 mm)
- drut naciągowy, stalowy  $\varnothing 4$  mm o łącznej długości 147 mb

Drut należy przeciągnąć przez oczka siatki na trzech wysokościach (dół, środek oraz góra siatki). Słupek bramowy, słupki pośrednie, odkosy i drut naciągowy należy pomalować farbą podkładową oraz nawierzchniową w kolorze zielonym. Kolor zbliżony do koloru istniejącego ogrodzenia działki od strony drogi gminnej nr 002469 (Wierzbiny - Lenarczyce). Słupki pośrednie oraz słupki bramowe zabezpieczone przed czynnikami atmosferycznymi kapturkami

nawierzchniowymi. Słupki powinny stać pionowo w linii ogrodzenia. Osadzenie słupków w fundamencie na odpowiedniej głębokości ma gwarantować stabilne utrzymanie zamocowanej siatki bez możliwości odchylania od pionu pod wpływem elementów ogrodzenia oraz własnego ciężaru.

- brama dwuskrzydłowa (2x2,50 m), zamykana na zasuwkę z kłódką o średnicy kabłąka minimum 8 mm (min. 2 klucze)

Bramę wjazdową należy wykonać z kształtowników zamkniętych o wym. 30x40 mm gr. ścianki 3,00 mm oraz z kątowników zimno giętych 25x25 mm gr. ścianki 2,00 mm w rozstawie osiowym max. co 8 cm z tolerancją  $\pm 0,5$  cm - zgodnie z załącznikiem nr 5 do niniejszego zapytania. Brama wyposażona na jednym ze skrzydeł w rygiel blokujący w gruncie. Brama pomalowana farbą podkładową i nawierzchniową. Kolor farby nawierzchniowej: zielony, zbliżony do koloru istniejącego ogrodzenia działki od strony drogi gminnej nr 002469 (Wierzbiny - Lenarczyce)

4. Plantowanie terenu wzdłuż wykonanego ogrodzenia pasem szerokości 1,00 m.
5. Prace inne, niezbędne do realizacji przedmiotu zamówienia, na podstawie oględzin.
6. Materiały i sprzęt potrzebny do wykonania ogrodzenia.
7. Odpowiednie zabezpieczenie terenu prac.

#### **Kod ze słownika CPV:**

#### **45342000 - 6 – wznoszenie ogrodzeń**

2. Rodzaj zamówienia: roboty budowlane

3. Miejsce realizacji prac:

- działka o nr ewid. 100/6 położona w miejscowości Lenarczyce

4. Termin realizacji zamówienia: w terminie do 15 maja 2015 r.

5. Warunki płatności:

Przelew na rachunek bankowy Wykonawcy wskazany w fakturze w terminie do 14 dni od daty otrzymania prawidłowo wystawionej faktury.

6. Kryteria oceny ofert

Przy wyborze najkorzystniejszej oferty Zamawiający będzie się kierował kryterium:

Cena – waga 100 %

Sposób oceny ofert:

$C(\text{cena oferty}) = \text{najniższa cena łączna spośród złożonych ofert} : \text{cena łączna oferty badanej} \times 100$   
pkt

Najwięcej punktów otrzyma oferta z najniższą ceną, pozostałe proporcjonalnie mniej.

7. Informacje dodatkowe:

1) Dostawca w formularzu ofertowym określi cenę jednostkową brutto za zamówienie.

2) Zamawiający wybierze ofertę cenową dostawcy odpowiadającą wszystkim wymogom postawionym przez niego dla prawidłowej realizacji zamówienia.

3) Zamawiający wybierze ofertę Dostawcy, który zaoferuje najkorzystniejszą cenę.

4) W sprawach dotyczących zapytania cenowego informacji udziela:

Kwasek Agnieszka, Teter Piotr w dni robocze od poniedziałku do piątku w godz. 7:30 – 15:30,  
tel. (15) 836 51 62,

e-mail: inwestycje@obrazow.pl

pytania można kierować również pisemnie na adres: Urząd Gminy w Obrazowie, Obrazów 84, 27 – 641 Obrazów.

5) Ofertę cenową należy złożyć do dnia 18 marca 2015 roku do godziny 9<sup>00</sup> w Sekretariacie Urzędu Gminy w Obrazowie, Obrazów 84, 27-641 Obrazów, pok. 8 w formie pisemnej, w zamkniętej kopercie oznaczonej danymi Dostawcy (pieczęć firmowa) oraz napisem:

**„Wykonanie ogrodzenia placu przy budynku świetlicy wiejskiej w miejscowości Lenarczyce od strony działki 100/4. Nie otwierać przed dniem 18 marca 2015 do godziny 9<sup>15</sup>”**

Oferty zostaną otwarte dnia: 18.03.2015 r., o godz. 9:15 w siedzibie zamawiającego Gmina Obrazów, Obrazów 84, 27-641 Obrazów, pokój nr 13.

6) Oferta cenowa złożona po terminie składania ofert podanym powyżej nie będzie brana pod uwagę przy wyborze oferty najkorzystniejszej.

7) Usługodawca może wprowadzić zmiany lub wycofać złożoną ofertę cenową przed upływem terminu składania ofert.

8) Zamawiający zastrzega prawo do unieważnienia postępowania i nie dokonania wyboru oferty bez podania przyczyny i bez możliwości dochodzenia przez oferentów roszczeń z tego tytułu.

9) Zaleca się, aby Wykonawca dokonał wizji lokalnej w terenie, na którym ma być wykonywane odmulenie zbiornika oraz uzyskał wszelkie niezbędne informacje do skalkulowania wynagrodzenia.

10) Wynik postępowania zostanie zamieszczony w Biuletyn Informacji Publicznej Gminy Obrazów.

11) Oferta musi być podpisana przez osobę upoważnioną do reprezentowania Wykonawcy, zgodnie z formą reprezentacji oferenta określoną w rejestrze handlowym lub innym dokumencie właściwym dla formy organizacji oferenta.

12) Zapytanie ofertowe wraz z formularzem ofertowym dostępne jest na stronie internetowej [www.obrazow.bip.gmina.pl](http://www.obrazow.bip.gmina.pl)

13) Rozstrzygnięcie postępowania i zlecenie realizacji zamówienia.

Wynik postępowania zostanie zamieszczony w Biuletyn Informacji Publicznej Gminy Obrazów.

14) Zamawiający zastrzega prawo do unieważnienia postępowania i niedokonanie wyboru oferty bez podania przyczyny i bez możliwości dochodzenia przez oferentów roszczeń z tego tytułu.

15) Załączniki:

- formularz ofertowy – załącznik nr 1
- wzór umowy - załącznik nr 2
- miejsce realizacji prac - załącznik nr 3
- rzut poziomy ogrodzenia – załącznik nr 4
- szczegół bramy wjazdowej – załącznik nr 5
- stan istniejący (dokumentacja fotograficzna) – załącznik nr 6

Obrazów, dn. 11.03.2015 r.

Wójt Gminy

**Z up. Wójta**  
  
mgr **Pelagia Kotowska**  
Sekretarz Gminy

**Załącznik nr 1 do zapytania ofertowego  
FORMULARZ OFERTOWY**

dla zamówień o wartości poniżej 30 000 euro

(zgodnie z art. 4 pkt 8 ustawy Prawo zamówień publicznych ( t.j. Dz. U. z 2013 r., poz. 907 z późn. zm).

**Dane dotyczące Wykonawcy:**

Nazwa .....  
Siedziba .....  
Nr telefonu .....  
Fax.....  
E-mail: .....  
Nr NIP .....  
Nr REGON .....  
Nazwa banku i numer rachunku bankowego .....

**Dane dotyczące Zamawiającego:**

Gmina Obrazów  
Obrazów 84  
27 – 641 Obrazów  
pow. sandomierski woj. Świętokrzyskie  
tel. (15) 836 51 62  
fax (15) 836 55 51  
NIP 864 175 19 16  
REGON 000545372

Nawiązując do zapytania cenowego o zamówienie o wartości poniżej 30 000 euro na:

**Przedmiotem zamówienia jest wykonanie ogrodzenia placu przy budynku świetlicy wiejskiej w miejscowości Lenarczyce od strony działki 100/4.**

My niżej podpisani: .....

**działający w imieniu i na rzecz**.....

(należy podać pełną nazwę Dostawcy i adres)

Zgodnie z wymaganiami określonymi w zapytaniu cenowym oferujemy realizację przedmiotu zamówienia.

1. Oferujemy wykonanie przedmiotu niniejszego zamówienia za cenę całkowitą:

**Cena brutto:** .....złoty

(słownie:.....)

2. Oferujemy wykonanie niniejszego zamówienia w terminie do 15 maja 2015 r.

3. Oświadczamy, że cena brutto podana w pkt 1 niniejszego formularza zawiera wszystkie koszty wykonania zamówienia.

4. Oświadczamy, że zapoznaliśmy się z warunkami określonymi przez Zamawiającego w zapytaniu ofertowym i nie wnosimy do nich zastrzeżeń oraz przyjmujemy warunki w nim zawarte.

5. W przypadku udzielenia zamówienia, zobowiązujemy się do zawarcia przyjęcia zlecenia na warunkach określonych w zapytaniu ofertowym i formularzu ofertowym.

.....  
(podpis Wykonawcy lub osoby uprawnionej do reprezentacji Wykonawcy)

## Załącznik nr 2 do zapytania ofertowego

### WZÓR UMOWY Nr /2015

zawarta w dniu ..... pomiędzy **Gminą Obrazów** zwaną w treści umowy „**Zamawiającym**” w imieniu i na rzecz, której działa:

1. Krzysztof Tworek - Wójt Gminy

a .....

1. .... – właściciel

zwanym w dalszej części „Wykonawcą”

na podstawie art. 4 pkt. 8 ustawy Prawo zamówień publicznych (t.j. Dz. U. z 2013 r., poz. 907 z późn. zm.) została zawarta umowa o następującej treści:

#### § 1

1. **Wykonawca zobowiązuje się do wykonania ogrodzenia placu przy budynku świetlicy wiejskiej w miejscowości Lenarczyce od strony działki 100/4.**

2. Szczegółowy zakres prac określa oferta z dnia ..... stanowiąca załącznik nr 1 do niniejszej umowy.

#### § 2

1. Do obowiązków Zamawiającego należy:

1) protokolarnie przekazanie frontu robót,

2) zamawiający nie ponosi odpowiedzialności za mienie Wykonawcy zgromadzone w miejscu składowania oraz na terenie wykonywanych robót

3) uczestniczyć w konsultacjach, które okażą się niezbędne dla zapewnienia właściwego wykonania umowy oraz dostarczenia informacji niezbędnych do wykonania czynności związanych z zakresem umowy.

2. Do obowiązków Wykonawcy należy:

1) przyjęcie frontu robót

2) utrzymanie porządku, ochrona mienia znajdującego się na terenie budowy

3) przestrzeganie obowiązujących przepisów BHP

4) oznakowania terenu budowy

5) w przypadku zniszczenia lub uszkodzenia robót, ich części bądź urządzeń w toku realizacji - naprawienia ich i doprowadzenie do stanu pierwotnego

6) uporządkowanie terenu budowy po zakończeniu robót, zaplecza budowy, jak również terenów sąsiadujących zajętych lub użytkowanych przez Wykonawcę, w tym dokonania na własny koszt renowacji zniszczonych lub uszkodzonych w wyniku prowadzonych prac obiektów, fragmentów dróg, nawierzchni lub instalacji

#### § 3

1. Wykonawca, po zapoznaniu się z warunkami panującymi na placu budowy oświadcza, że będzie w stanie wykonać roboty budowlane na warunkach określonych w umowie.
2. Realizacja prac nastąpi w terminie od .....r. do 15 maja 2015 r.

#### § 4

**1. Wynagrodzenie za wykonanie całego przedmiotu zamówienia ustala się w wysokości:**

**kwota netto:** ..... **zł słownie:** .....

**podatek 23% VAT:** ..... **zł słownie:** .....

**kwota brutto:** ..... **zł słownie:** .....

2. Termin płatności wynosi 14 dni od daty prawidłowo dostarczonej przez Wykonawcę faktury VAT oraz po protokólnym odbiorze prac przez Zamawiającego.
3. Płatność następować będzie na konto Wykonawcy wskazane na fakturze.

#### § 5.

1. Przedmiotem odbioru końcowego jest całość robót budowlanych po wykonaniu przedmiotu umowy.
2. W odbiorach uczestniczą: przedstawiciele Zamawiającego oraz Wykonawca.
3. Odbiór końcowy robót zostanie przeprowadzony przez Zamawiającego w ciągu 7 dni, od daty zawiadomienia przez Wykonawcę o gotowości do odbioru.
4. O osiągnięciu gotowości odbioru Wykonawca jest zobowiązany zawiadomić Zamawiającego. Zawiadomienie dokonane winno być na piśmie, a termin biegnie od dnia, w którym Zamawiający potwierdził fakt doręczenia zawiadomienia. Na tej podstawie Zamawiający wyznacza dzień i godzinę odbioru.
5. Jeżeli w toku czynności odbioru zostanie stwierdzone, że przedmiot nie osiągnął gotowości do odbioru z powodu nie zakończenia robót, stwierdzenia wad lub nie wywiązania się z obowiązków, o których mowa w niniejszej Umowie, Zamawiający może odmówić odbioru. W takim wypadku Wykonawca pozostaje w zwłóce.
6. Jeżeli odbiór nie został dokonany z winy Zamawiającego w terminie ustalonym w ust. 4 niniejszego paragrafu, mimo prawidłowego zawiadomienia o gotowości do odbioru przez Wykonawcę, to Wykonawca nie pozostaje w zwłóce z wykonaniem zobowiązania wynikającego z umowy.
7. Z czynności odbioru sporządza się protokół, który powinien zawierać ustalenia poczynione w toku odbioru. Ryzyko utraty lub uszkodzenia przedmiotu umowy przechodzi na Zamawiającego od dnia odbioru.

#### § 6

1. Wykonawca udzieli Zamawiającemu 36 miesięcy gwarancji na wykonany przedmiot zamówienia.
2. Bieg terminu gwarancji rozpoczyna się od daty odbioru.
3. W okresie gwarancji Wykonawca zobowiązuje się do bezpłatnego usunięcia wad w terminie 7 dni.

#### §7

1. Wykonawca zapłaci Zamawiającemu kary umowne:
  - 1). Za odstąpienie od umowy przez Zamawiającego z przyczyn za które ponosi odpowiedzialność Wykonawca w wysokości 10% wynagrodzenia umownego za przedmiot umowy,

- 2). Za zwłokę w oddaniu określonego w umowie przedmiotu robót w wysokości 0,5% wynagrodzenia umownego za każdy dzień zwłoki,
  - 3). Za zwłokę w usunięciu wad stwierdzonych przy odbiorze w wysokości 0,5% wynagrodzenia umownego za wykonany przedmiot odbioru za każdy dzień zwłoki liczonej od dnia wyznaczonego na usunięcie wad.
2. Zamawiający zapłaci Wykonawcy karę umowną:
- 1). Za odstąpienie od umowy przez Wykonawcę z przyczyn, za które ponosi odpowiedzialność Zamawiający w wysokości 10% wynagrodzenia umownego.
  3. Zamawiający może usunąć w zastępstwie Wykonawcy, na jego koszt i ryzyko wady nieusunięte w terminie ustalonym w § 6 umowy. Zamawiający ma obowiązek uprzedniego poinformowania Wykonawcy o zamiarze zastępczego usunięcia wad. Zastępcze usunięcie wady nie zwalnia z obowiązku zapłaty kar umownych, które naliczane są do momentu zastępczego usunięcia wady.
  4. Wykonawca wyraża zgodę na potrącanie przez Zamawiającego kar umownych z przysługującego mu wynagrodzenia.

#### § 8

W sprawach nie uregulowanych postanowieniami umowy zastosowanie mieć będą przepisy Kodeksu Cywilnego.

#### § 9

Wszelkie zmiany i uzupełnienia treści umowy mogą być dokonywane wyłącznie w formie pisemnej przez obie strony pod rygorem nieważności.

#### § 10

Ewentualne spory mogące wynikać w trakcie realizacji niniejszej umowy, strony poddają pod rozstrzygnięcie sądu właściwego dla siedziby Zamawiającego.

#### § 11

Umowa została sporządzona w 3 jednobrzmiących egzemplarzach, dwa egzemplarze dla Zamawiającego i jeden egzemplarz dla Wykonawcy.

„WYKONAWCA”:

„ZAMAWIAJĄCY”:





# Rzut poziomy ogrodzenia

## Skala 1:200

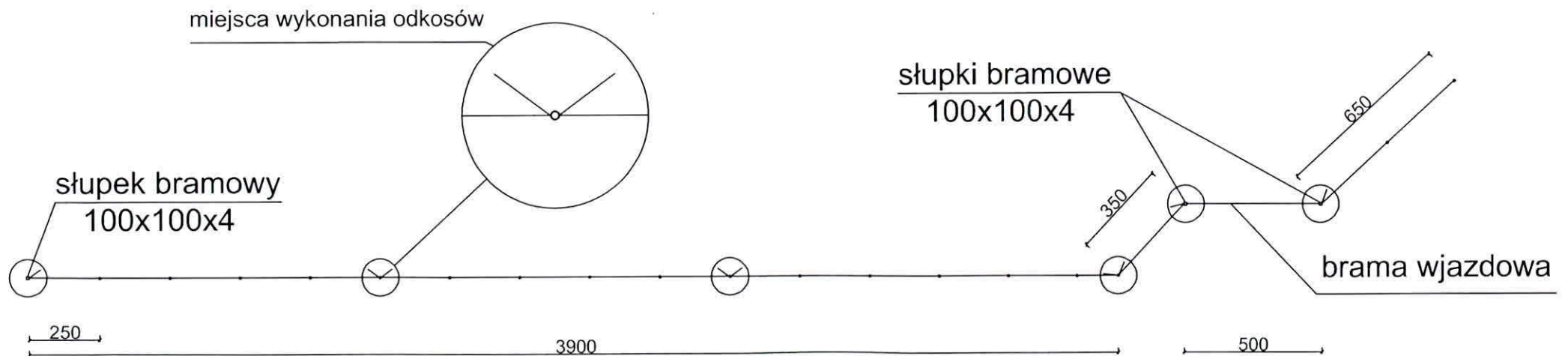

**Uwaga:** wymiary podano w cm

## Szczegół bramy wjazdowej Widok od strony działki 100/4

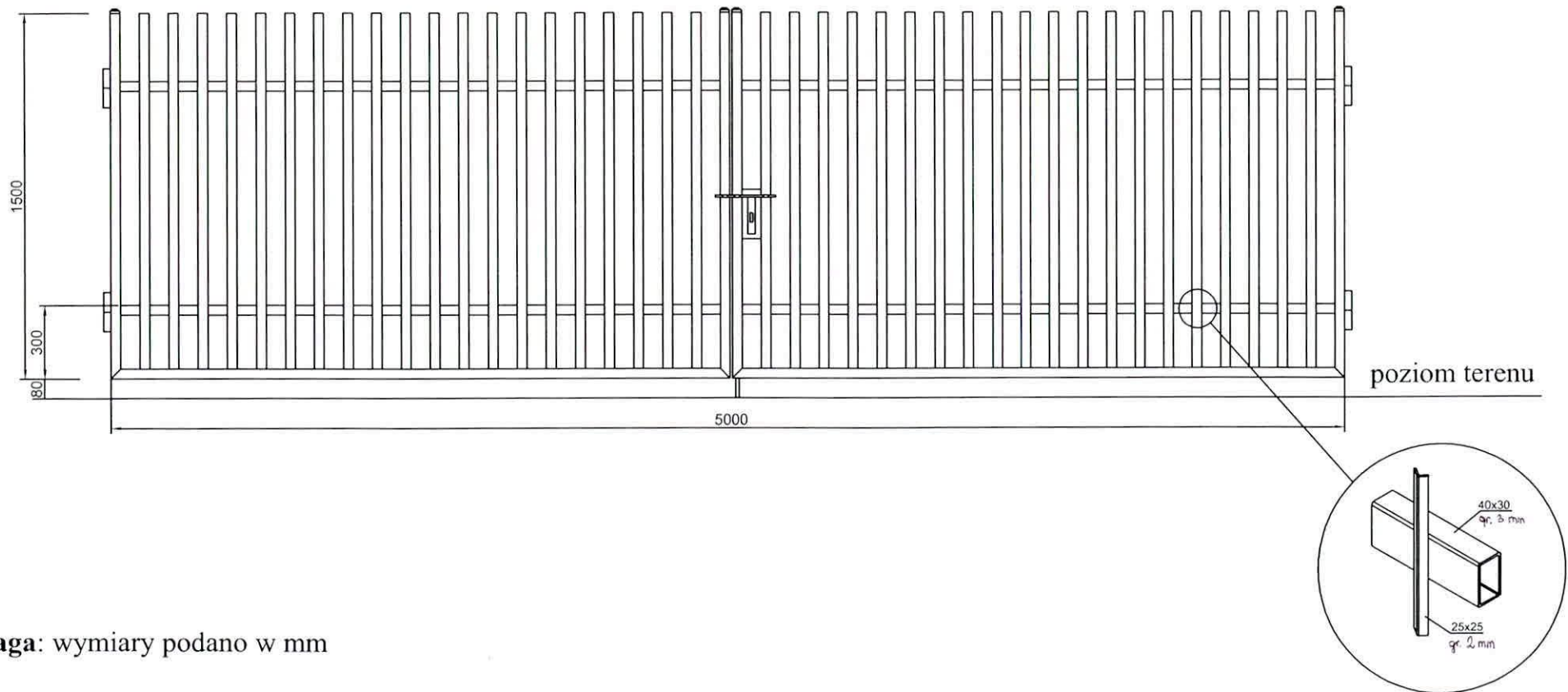

**Uwaga:** wymiary podano w mm

Wymiary podane na rysunku należy sprawdzić na miejscu budowy.

**Załącznik nr 6 do zapytania ofertowego**

